

BR 95

Použití: Hutnění směsných zemin, písku a štěrku
Výkopové práce, zakládání staveb, hutnění okolo
nebo těsně u překážek, zdí apod.

✓ Bezpečné zvedání,
pohodlně nakládání
i jiná manipulace



✓ Komfortní rukojeť,
přesné ovládání, nízké
vibrace (pod 2,5 m/s²)



✓ Motor Honda, rychlý
náběh otáček, snadné
a rychlé spouštění



✓ Cyklonový primární
vzduchový filtr, o stupeň
lepší ochrana motoru



✓ Ochranné kryty ze všech
stran, kryt proti kontaktu
s horkými díly



✓ Hlubkový účinek na
písku, štěrku nebo
zemině až 25 cm



✓ Plně uzavřený kryt
klínového řemenu –
minimální údržba

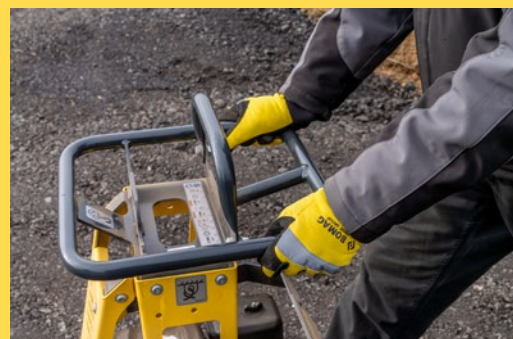

Standardní výbava

- Odpružená, komfortní vodící rukojeť
- Spodní deska z materiálu s velkou odolností proti opotřebení
- Automatické vypnutí při nízké hladině oleje
- Ruční startér
- Ochranný rám motoru
- Jednobodový zvedací závěs
- Přídavný velký jednobodový zvedací závěs (odnímatelný)
- Záruka 3-2-1

Volitelná výbava

- Přepravní podvozek
- Barevné provedení na přání
- Sada nářadí
- Servisní sada
- DRSNÁ ZÁRUKA

Rozměry

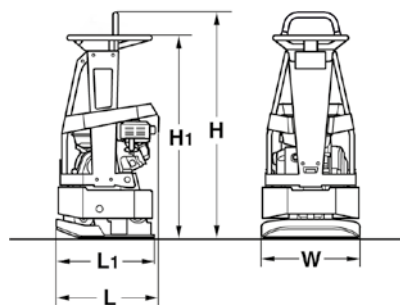

Rozměry v mm	H	H1	L	L1	W
BR 95	1030	930	475	450	450

Technické parametry

Hmotnosti

Provozní hmotnost (CECE)	kg	92
Suchá hmotnost	kg	90

Rozměry

Pracovní šířka	mm	450
----------------	----	-----

Parametry pojezdu

Pracovní rychlost, max.	m/min	30
Stoupavost, max.	%	30

(závisí na provozních podmínkách)

Pohon

Výrobce motoru		Honda
Typ		GX160
Stupeň emisní normy		Stage V
Chlazení		vzduchem
Počet válců		1
Výkon dle SAE J1349	kW	3,5
Otáčky motoru	min ⁻¹	3400
Typ pohonu		mechanický
Palivo		benzín
Spotřeba paliva při běžném provozu	l/h	1,1

Systém budiče

Frekvence	Hz	90
Odstředivá síla	kN	15,0
Amplituda	mm	1,28

Objem nádrže

Palivo	l	3,1
--------	---	-----

Změny technických parametrů vyhrazeny. Stroje mohou být vyobrazeny s volitelnou výbavou.



Záruka 3-2-1

Standardně k desce BR 95:

- 3 roky na budič vibrací
- 2 roky na spalovací motor
- 1 rok standardní záruka

Nebo se podívejte na nabídku
Premiových záručních služeb Norwit
 na následující straně

PRÉMIOVÉ ZÁRUČNÍ SLUŽBY NORWIT

Rozšířená záruka 5 let na malou mechanizaci BOMAG

Jak to funguje?

Stačí dodržovat předepsanou údržbu a dávat stroj na pravidelné servisní prohlídky k nám do Norwitu. Poté máte nárok na **pětiletou záruku** na většinu oprav, která pokrývá originální náhradní díly a práci servisních techniků.

Hlavní výhody

- ✓ Zvýšení provozuschopnosti
- ✓ Minimální administrativa
- ✓ Efektivnější kontrola nákladů
- ✓ Vyšší zůstatková hodnota při odprodeji



SLEDUJTE
NÁS NA
YOUTUBE



VYFOTĚTE/KLIKNĚTE

Záruka mobility až na 5 let

Jak to funguje?

Pokud budete dávat váš stroj na předepsaný pravidelný servis k nám, získáte k němu **Záruku mobility** a to až na 5 let! V případě poruchy dostanete v rámci záruky náhradní stroj z naší půjčovny po dobu opravy zdarma.

Hlavní výhody

- ✓ Úspora nákladů
- ✓ Větší jistota v případě poruchy
- ✓ V případě neuznání záruky sleva na půjčovném 50 %!
- ✓ Platí pro malou mechanizaci BOMAG (nové a použité stroje do stáří max. 5 let)



PODÍVEJTE
SE NA
VIDEO



VYFOTĚTE/KLIKNĚTE

