

BVP 12/50 A

Použití: Hutnění živíc

Opravy povrchů komunikací, dohutňování v krajích, na spojích živičných pásů při výstavbě komunikací



✓ Sklopná vodicí rukojeť s minimálním přenosem vibrací



✓ Standardně skrápěcí systém a nádrž s velkým plnicím otvorem



✓ Speciální tvar základní desky, bez hnutí a vydírání směsi



✓ Převozní madlo pro snadnější manipulaci a přepravu



✓ Plně uzavřený kryt klínového řemenu – minimální údržba



Standardní výbava

- Odpružená vodicí rukojeť
- Demontovatelná vodicí rukojeť
- Liťinová spodní deska s velkou odolností proti opotřebení
- Automatické vypnutí při nízké hladině oleje
- Ruční startér
- Jednobodový zvedací závěs
- Úplně zakrytý klínový řemen
- Přenášecí madla
- Skrápěcí systém
- Záruka 3-2-1

Volitelná výbava

- Barevné provedení na přání
- Servisní sada
- DRSNÁ ZÁRUKA

Rozměry

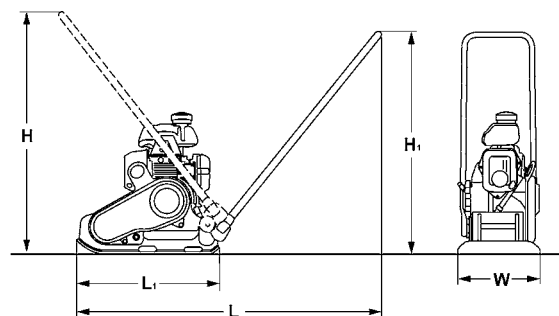

Rozměry v mm	H	H1	H2	L	L1	W
BVP 12/50 A	660	940	820	970	530	500

Technické parametry

Hmotnosti

Provozní hmotnost (CECE)	kg	72
Suchá hmotnost	kg	67

Rozměry

Pracovní šířka	mm	500
----------------	----	-----

Parametry pojezdu

Pracovní rychlost, max.	m/min	25
Stoupavost, max.	%	30

(závisí na provozních podmínkách)

Pohon

Výrobce motoru		Honda
Typ		GX120
Stupeň emisní normy		Stage V
Chlazení		vzduchem
Počet válců		1
Výkon dle SAE J1349	kW	2,6
Otáčky motoru	min ⁻¹	3600
Typ pohonu		mechanický
Palivo		benzín
Spotřeba paliva při běžném provozu	l/h	0,9

Systém budiče

Frekvence	Hz	94
Odstředivá síla	kN	12,0
Amplituda	mm	1,10

Objem nádrže

Palivo	l	2,0
Voda	l	7,0

Změny technických parametrů vyhrazeny. Stroje mohou být vyobrazeny s volitelnou výbavou.



Záruka 3-2-1

Standardně k desce BVP 12/50 A:

- 3 roky na budič vibrací
- 2 roky na spalovací motor
- 1 rok standardní záruka

Nebo se podívejte na nabídku
Prémiových záručních služeb Norwit
 na následující straně

PRÉMIOVÉ ZÁRUČNÍ SLUŽBY NORWIT

Rozšířená záruka 5 let na malou mechanizaci BOMAG

Jak to funguje?

Stačí dodržovat předepsanou údržbu a dávat stroj na pravidelné servisní prohlídky k nám do Norwitu. Poté máte nárok na **pětiletou záruku** na většinu oprav, která pokrývá originální náhradní díly a práci servisních techniků.

Hlavní výhody

- ✓ Zvýšení provozuschopnosti
- ✓ Minimální administrativa
- ✓ Efektivnější kontrola nákladů
- ✓ Vyšší zůstatková hodnota při odprodeji



SLEDUJTE
NÁS NA
YOUTUBE



VYFOTĚTE/KLIKNĚTE

Záruka mobility až na 5 let

Jak to funguje?

Pokud budete dávat váš stroj na předepsaný pravidelný servis k nám, získáte k němu **Záruku mobility** a to až na 5 let! V případě poruchy dostanete v rámci záruky náhradní stroj z naší půjčovny po dobu opravy zdarma.

Hlavní výhody

- ✓ Úspora nákladů
- ✓ Větší jistota v případě poruchy
- ✓ V případě neuznání záruky sleva na půjčovném 50 %!
- ✓ Platí pro malou mechanizaci BOMAG (nové a použité stroje do stáří max. 5 let)



PODÍVEJTE
SE NA
VIDEO



VYFOTĚTE/KLIKNĚTE

